



Volvo Trucks. Driving Progress

VOLVO FM

ОГЛЯД ПРОДУКТУ



VOLVO FM

Зручне робоче місце на колесах.

ДОСТУПНІ НАДНИЗЬКІ КАБІНИ.
Денна кабіна або спальна кабіна.

ПОЛІПШЕНА АЕРОДИНАМІКА.
Більш округлі форми та менші зазори.

ЕФЕКТИВНІ СИЛОВІ АГРЕГАТИ.
Оптимальне використання пального.

ФУНКЦІЯ I-SEE.
Знає кожен схил для економії палива.

**ПОДВІЙНЕ ЗЧЕПЛЕННЯ I-SHIFT
DUAL CLUTCH.**
Плавне прискорення без переривання потоку потужності.

**ДИНАМІЧНЕ УПРАВЛІННЯ ВІД
VOLVO.**
Стабільність, контроль та мінімум зусиль.

ЕФЕКТИВНІ МОСТИ.
Ідеально підходять для широкого спектру застосувань.





СИСТЕМИ ПІДТРИМКИ ВОДІЯ.

Додаткова гарантія безпеки за необхідності.

РОЗПІЗНАВАННЯ ДОРОЖНІХ ЗНАКІВ.

Дотримання обмежень.

**АДАПТИВНИЙ КРУІЗ-КОНТРОЛЬ
ІЗ СИСТЕМОЮ «СТАРТ-СТОП».**

Для спокійної їзди навіть у щільному трафіку.

**МОТОРНЕ ГАЛЬМО ТА
ГІДРАВЛІЧНИЙ СПОВІЛЬНЮВАЧ.**

Збереження колісних гальм.

ПОСТІЙНЕ ПІДКЛЮЧЕННЯ.

Дистанційна комунікація із сервісною станцією.

Особливості екстер'єру.

ПРОСТОРА КАБІНА.

На 1 м³ більше внутрішнього простору.

ПОКРАЩЕНІ ДЗЕРКАЛА.

Відмінна оглядовість, сучасний дизайн.

КУТОВА КАМЕРА НА СТОРОНІ ПАСАЖИРА.

Охоплює зони поруч з вантажівкою.

НОВИЙ ЛОГОТИП VOLVO IRON MARK.

Для впізнаваного вигляду.

ПОЛІПШЕНА АЕРОДИНАМІКА.

Більш округлі форми для економії пального.

ПОЛІПШЕНІ ФАРИ.

Обирайте між світлодіодними або галогенними.





НЕПЕРЕВЕРШЕНА ОГЛЯДОВІСТЬ.

Великі вікна та низька лінія дверей.

ДИСТАНЦІЙНЕ КЕРМУВАННЯ.

Використовує систему динамічного управління від Volvo для керування вантажівкою за межами кабіни.

ПРОСТИЙ ВХІД І ВИХІД.

Покращена ергономічна сходинка.

ГНУЧКЕ ШАСІ.

Просте налаштування під конкретні потреби.

МОСТИ ДЛЯ ВАШИХ ПОТРЕБ.

Дво-п'ятивісні модифікації, з одним або двома ведучими мостами.

БІЛЬШЕ НАВАНТАЖЕННЯ НА МОСТИ.

Передні мости з пневматичною підвіскою витримують до 10 тонн навантаження кожен.



Варіанти оздоблення екстер'єру.

Вибирайте між двома різними варіантами оздоблення екстер'єру та сотнями кольорів відповідно до вашого смаку та практичних потреб. Для повного ознайомлення з різними варіантами оздоблення екстер'єру скористайтеся Volvo Truck Builder на сайті www.volvotrucks.com



СТАНДАРТНЕ ОЗДОБЛЕННЯ. Цей рівень оздоблення включає чорну решітку та темно-сірий бампер, дзеркала та інші деталі. Пофарбовано лише корпус кабіни.



РОЗШИРЕНЕ ОЗДОБЛЕННЯ. Бампери, дзеркала і всі інші елементи пофарбовані в колір кабіни. Темно-сіра решітка. Алюмінієві деталі на сходах.

Особливості інтер'єру.

ТРИ ВАРІАНТИ ОЗДОБЛЕННЯ.

Для ваших потреб.

КЕРМО З МОЖЛИВІСТЮ РЕГУЛЮВАННЯ ТА НАХИЛУ.

Знайдіть ідеальне положення для водіння.

ОРГАНИ УПРАВЛІННЯ НА КЕРМІ.

Допомагають тримати руки на кермі, а погляд — на дорозі.

НИЗЬКА ЛІНІЯ ДВЕРЕЙ.

Покращена оглядовість.

МІСЦЕ ВОДІЯ КЛАСУ ЛЮКС.

Завжди зручне положення.



ЦИФРОВИЙ ПРИЛАДОВИЙ ДИСПЛЕЙ.

Повністю динамічний і подає інформацію залежно від ситуації на дорозі.

ДЕВ'ЯТИДЮЙМОВИЙ БОКОВИЙ ДИСПЛЕЙ.

Управління мультимедіа, камерами та функціями вантажівки.

ПАНЕЛЬ КЕРУВАННЯ ТЯГОВИМ ЗУСИЛЛЯМ.

Інтуїтивний контроль тягового зусилля з відмінним зворотним зв'язком на приладовому дисплеї.

ПОЛІПШЕНИЙ ВАЖІЛЬ ПЕРЕМИКАННЯ ПЕРЕДАЧ.

Інтегрований, з покращеною ергономікою.

БІЛЬШЕ ПРОСТОРУ ДЛЯ ЗБЕРІГАННЯ РЕЧЕЙ.

На 340 л більше об'єму.



Варіанти оздоблення інтер'єру.

Обирайте між трьома варіантами оздоблення: *Robust*, *Dynamic* і *Progressive* (див. опис нижче). Крім цього, ви можете вибирати із широкого спектру кольорів. Ви знайдете свій стиль. Для повного ознайомлення з різними варіантами оздоблення інтер'єру

скористайтеся Volvo Truck Builder на сайті www.volvotrucks.com



ОЗДОБЛЕННЯ ROBUST. Вінілова оббивка, гумові килимки кольору Raven, декоративні елементи Cross line та специфікації оздоблення синій металік.



ОЗДОБЛЕННЯ DYNAMIC. Тканинна оббивка. Гумові килимки кольору Raven, декоративні елементи Cross line та специфікації оздоблення синій металік.



ОЗДОБЛЕННЯ PROGRESSIVE. Оксамитова або шкіряна оббивка. Гумові килимки кольору Raven, декоративні елементи Dark Skylark та специфікації оздоблення Satin Chrome.

Специфікації кабіни.

НИЗЬКА ДЕННА КАБІНА



ДЕННА КАБІНА



НИЗЬКА СПАЛЬНА КАБІНА

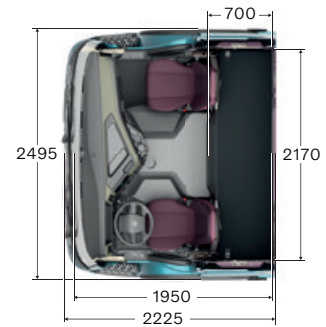
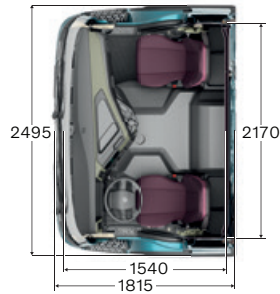
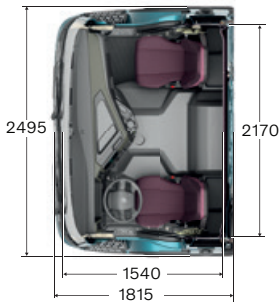
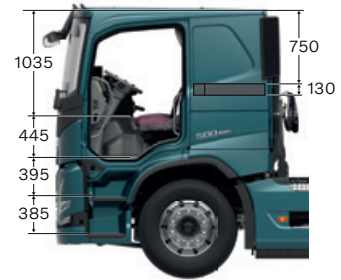

СПАЛЬНА КАБІНА

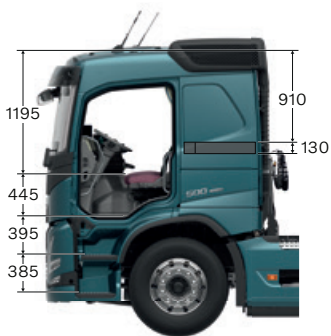

КАБІНА GLOBETROTTER

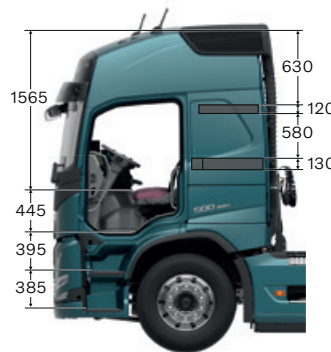

КАБІНА 3 2 РЯДАМИ СІДИНЬ

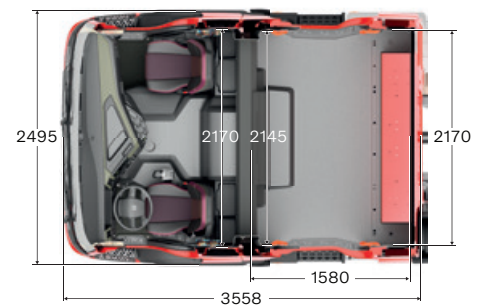
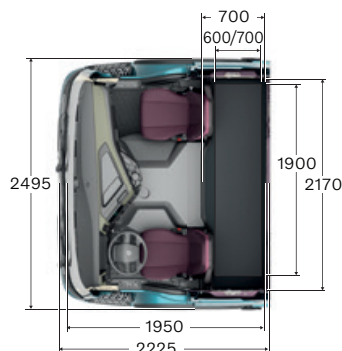
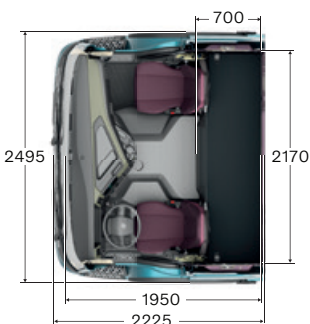



Шасі.



АКУМУЛЯТОРНА БАТАРЕЯ AGM.
Поліпшена продуктивність акумуляторної батареї.

ЗДВОЄНА СИСТЕМА АКУМУЛЯТОРНИХ БАТАРЕЙ.
Потужність для обладнання кабіни та запуску двигуна.

КАМЕРА ЗАДНЬОГО ВИДУ.
Для точності та безпеки.

МОНІТОРИНГ ТИСКУ У ШИНАХ.
Менший рівень споживання пального та менший знос шин завдяки правильному тиску.

ЗБІЛЬШЕНІ КУТИ ПОВОРОТУ КОЛІС.
Покращена маневреність та менший знос шин.

ДО ВОСЬМИ КАМЕР.
Оптимізована оглядовість навколо вантажівки для будь-якої сфери застосування.

КАБІНА, ПІДКЛЮЧЕНА ДО ЗАСОБІВ ЗВ'ЯЗКУ.
Ефективне використання місткості кузова.

ВСТАНОВЛЕННЯ НАДБУДОВ — ЦЕ ПРОСТО.
Встановіть їх одразу на заводі.

ІНСТРУКЦІЇ ЗІ ВСТАНОВЛЕННЯ НАДБУДОВ VOLVO.
Забезпечують високу якість та зменшують час встановлення.

ЛЕГКЕ ШАСІ.
Для більшого корисного навантаження.

ІНДИКАТОР НАВАНТАЖЕННЯ.
Використання у допустимих межах.

Силова лінія.

Двигуни

11 ЛІТРІВ	Максимальна потужність	Максимальний крутний момент
D11K330 (245 кВт)	330 к.с. при 1700–1800 об/хв	1600 Н·м при 950–1400 об/хв
D11K380 (280 кВт)	380 к.с. при 1700–1800 об/хв	1800 Н·м при 950–1400 об/хв
D11K430 (317 кВт)	430 к.с. при 1700–1800 об/хв	2050 Н·м при 1000–1400 об/хв
D11K460 (339 кВт)	460 к.с. при 1700–1800 об/хв	2200 Н·м при 1050–1400 об/хв
13 ЛІТРІВ		
D13K420 (309 кВт)	420 к.с. при 1400–1800 об/хв	2100 Н·м при 860–1400 об/хв
D13K460 (345 кВт)	460 к.с. при 1400–1800 об/хв	2300 Н·м при 900–1400 об/хв
D13K500 (368 кВт)	500 к.с. при 1530–1800 об/хв	2500 Н·м при 980–1270 об/хв
G13C420 (309 кВт) газовий	420 к.с. при 1400–1800 об/хв	2100 Н·м при 1000–1400 об/хв
G13C460 (338 кВт) газовий	460 к.с. при 1700–1800 об/хв	2300 Н·м при 1050–1400 об/хв

Коробки перемикання передач

I-SHIFT

12-ступінчаста коробка перемикання передач з дільником і демультіплікатором, з автоматизованою системою перемикання передач. Версія з подвійним зчепленням (SPO2812) забезпечує швидке і комфортне перемикання передач без переривання потоку потужності. Версія з понижуючими передачами дозволяє їздити повільно, тримаючи потужність під повним контролем.

Тип	Вища передача	Крутний момент двигуна (Н·м)	Дозволена вага автопоїзда (т)
AT2412F	Пряма	2400	44
AT2612F	Пряма	2600	100
ATO2612F	Підвищена передача	2600	100
SPO2812 Подвійне зчеплення	Підвищена передача	2800	80

Деяке обладнання, показане чи згадане, може бути доступне лише як опція чи аксесуар, та може відрізнятися у різних країнах згідно з місцевим законодавством. Ваш дилер Volvo з радістю надасть вам більш докладну інформацію. Кольори можуть дещо відрізнятися через особливості процесу друку. Ми залишаємо за собою право змінювати технічні характеристики без попереднього повідомлення.

Дізнайтеся більше та побудуйте свою нову вантажівку на сайті volvotrucks.com.ua



VOLVO

Volvo Truck Corporation
volvotrucks.com