



Volvo Trucks. Driving Progress

VOLVO FH16

ОГЛЯД ПРОДУКТУ



VOLVO FH16

Коли вам потрібна потужність.

БАГАТО ЖИТЛОВОГО ПРОСТОРУ.
Для комфортного життя в дорозі.

ПОКРАЩЕНА ІЗОЛЯЦІЯ КАБІНИ.
Для комфортної температури кабіни.

**НОВИЙ ЛОГОТИП VOLVO IRON
MARK.**
Для впізнаного вигляду.

ДО 750 К.С.
Потужність і крутний момент для
перевезення будь-якого вантажу.

**АДАПТИВНИЙ КРУЇЗ-КОНТРОЛЬ
ІЗ СИСТЕМОЮ «СТАРТ-СТОП».**
Для спокійної їзди навіть у щільному
трафіку.

**КРУЇЗ-КОНТРОЛЬ ПІД ЧАС РУХУ
СХИЛАМИ.**
Переважне використання допоміжних
гальм для уникнення прискорення.

**РОЗПІЗНАВАННЯ ДОРОЖНІХ
ЗНАКІВ.**
Дотримання обмежень.

**МОТОРНЕ ГАЛЬМО ТА ГІДРАВЛІЧНИЙ
СПОВІЛЬНЮВАЧ.**
Збереження колісних гальм.

**ДИНАМІЧНЕ УПРАВЛІННЯ
ВІД VOLVO.**
Стабільність, контроль та
мінімум зусиль.

**I-SHIFT ІЗ ПОНИЖУЮЧИМИ
ПЕРЕДАЧАМИ.**
Чудова здатність рушати та повний
контроль на низьких швидкостях.

ФУНКЦІЯ I-SEE.
Знає кожен схил для економії палива.





ПОСТІЙНЕ ПІДКЛЮЧЕННЯ.

Дистанційна комунікація із сервісною станцією.

ЕФЕКТИВНІ СИЛОВІ АГРЕГАТИ.

Оптимальне використання пального.

СИСТЕМИ ПІДТРИМКИ ВОДІЯ.

Додаткова гарантія безпеки за необхідності.

ЕФЕКТИВНІ МОСТИ.

Ідеально підходять для широкого спектру застосувань.

ГНУЧКЕ ШАСІ

Просте налаштування під конкретні потреби.

38-ТОННА ЗАДНЯ ВІСЬ.

Керуйте високим корисним навантаженням.

Особливості екстер'єру.

НИЗЬКА СПАЛЬНА КАБІНА.

Опція з додатковим захистом даху кабіни.

ДОСТУПНА КАБІНА ХХL.

Відмінний життєвий комфорт.

МІЦНИЙ ЛЮК НА ДАХУ.

Для експлуатації в суворих умовах.

КУТОВА КАМЕРА НА СТОРОНІ ПАСАЖИРА.

Охоплює зони поруч з вантажівкою.

ДИСТАНЦІЙНЕ КЕРМУВАННЯ.

Використовує систему динамічного управління від Volvo для керування вантажівкою за межами кабіни.

НЕПЕРЕВЕРШЕНА ОГЛЯДОВІСТЬ.

Великі вікна та низька лінія дверей.

ПОЛІПШЕНА АЕРОДИНАМІКА.

Більш округлі форми.

УНІКАЛЬНА РЕШІТКА FH16.

Зі срібним оздобленням і характерним малюнком.

ФАРИ, ОФОРМЛЕНІ В ЧОРНИХ ТОНАХ.

Обирайте між світлодіодними або галогенними.

АДАПТИВНЕ ДАЛЬНЄ СВІТЛО.

Світлодіодні фари, які адаптують дальнє світло до транспортного потоку.

БІЛЬШЕ НАВАНТАЖЕННЯ НА МОСТИ.

Мости з пневматичною підвіскою витримують до 10 тонн навантаження.





FH16



Варіанти оздоблення екстер'єру.

Вибирайте між трьома різними варіантами оздоблення екстер'єру та сотнями кольорів відповідно до вашого смаку та практичних потреб. Для повного ознайомлення з різними варіантами оздоблення екстер'єру скористайтеся Volvo Truck Builder на сайті www.volvotrucks.com



СТАНДАРТНЕ ОЗДОБЛЕННЯ. Чорна решітка та темно-сірий бампер, дзеркала та інші деталі. Пофарбовано лише корпус кабіни.



МІЦНЕ ОЗДОБЛЕННЯ ПЕРЕДУ В БАЗОВІЙ КОМПЛЕКТАЦІЇ. Посилений бампер. Чорна решітка та темно-сірий бампер, дзеркала та інші деталі. Пофарбовано лише корпус кабіни. Фари, оформлені в чорних тонах.



ОЗДОБЛЕННЯ VOLVO FH16 Унікальна решітка зі срібним оздобленням Volvo FH16 і фари, оформлені в чорних тонах. Бампери, дзеркала і всі інші елементи пофарбовані в колір кабіни. Алюмінієві деталі на сходиці.

Особливості інтер'єру.

УНІКАЛЬНИЙ ІНТЕР'ЄР VOLVO FH16.

КЕРМО.

Зі шкіряним покриттям.

**КЕРМО З МОЖЛИВІСТЮ РЕГУЛЮВАННЯ
ТА НАХИЛУ.**

Знайдіть ідеальне положення для водіння.

ОРГАНИ УПРАВЛІННЯ НА КЕРМІ.

Допомагають тримати руки на кермі,
а погляд — на дорозі.

НИЗЬКА ЛІНІЯ ДВЕРЕЙ.

Покращена оглядовість.

МІСЦЕ ВОДІЯ КЛАСУ ЛЮКС.

Завжди зручне положення.



ЦИФРОВИЙ ПРИЛАДОВИЙ ДИСПЛЕЙ.

Повністю динамічний і подає інформацію залежно від ситуації на дорозі.

ДЕВ'ЯТИДЮЙМОВИЙ БОКОВИЙ ДИСПЛЕЙ.

Управління мультимедіа, камерами та функціями вантажівки.

ТРИ USB-ПОРТИ.

Покращені можливості підключення та заряджання.

ПАНЕЛЬ КЕРУВАННЯ ТЯГОВИМ ЗУСИЛЛЯМ.

Інтуїтивний контроль тягового зусилля з відмінним зворотним зв'язком на приладовому дисплеї.

ВБУДОВАНИЙ СТОЯНКОВИЙ ОХОЛОДЖУВАЧ.

Завжди комфортна температура.

ПОЛІПШЕНИЙ ВАЖІЛЬ ПЕРЕМИКАННЯ ПЕРЕДАЧ.

Інтегрований, з покращеною ергономікою.

ДОДАТКОВИЙ МАТРАЦ З ПІННИМ НАПОВНЮВАЧЕМ.

Відповідно до ваших уподобань.



Варіанти оздоблення інтер'єру.

Volvo FH16 вирізняється унікальним інтер'єром — доступним лише для Volvo FH16. Вибирайте між тканинним або шкіряним варіантами оздоблення. Крім цього, ви можете вибирати із широкого спектру кольорів. Ви знайдете свій стиль. Для повного ознайомлення з різними варіантами оздоблення інтер'єру скористайтеся Volvo Truck Builder на сайті www.volvotrucks.com



ОЗДОБЛЕННЯ VOLVO FH16 Тканинна та шкіряна оббивка. Коралові гумові килимки, коралові декоративні елементи та специфікації оздоблення Bright Chrome.



ШКІРЯНЕ ОЗДОБЛЕННЯ VOLVO FH16. Повністю шкіряна оббивка. Коралові гумові килимки, коралові декоративні елементи та специфікації оздоблення Bright Chrome.

Специфікації кабіни.

КАБІНА GLOBETROTTER



КАБІНА GLOBETROTTER XL



КАБІНА GLOBETROTTER XXL

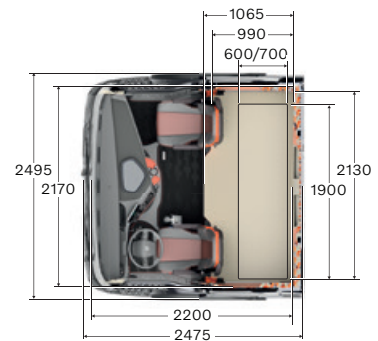
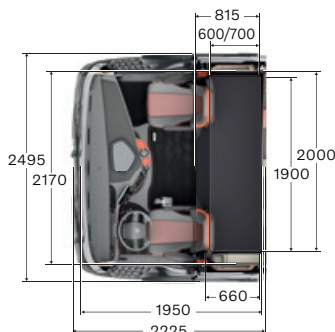
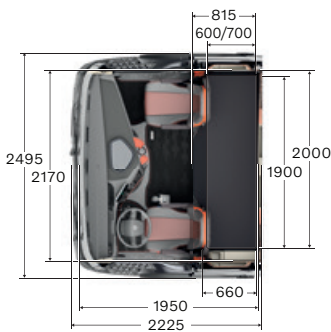
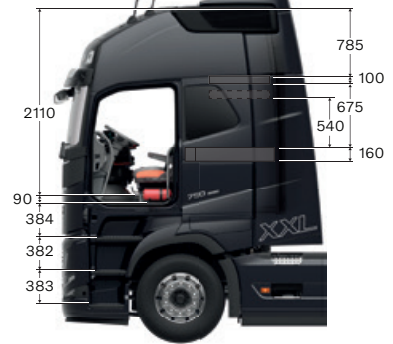

СПАЛЬНА КАБІНА



НИЗЬКА СПАЛЬНА КАБІНА

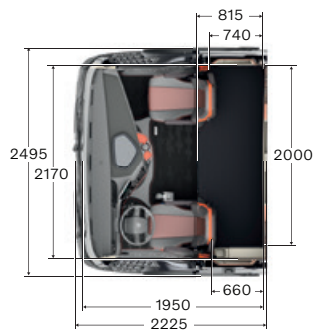
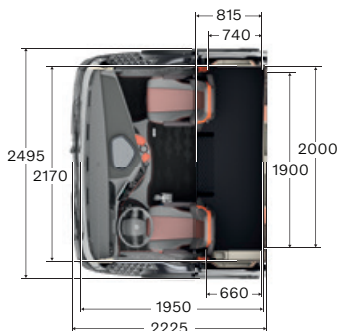



Шасі.



КАБІНА, ПІДКЛЮЧЕНА ДО ЗАСОБІВ ЗВ'ЯЗКУ.

Ефективне використання місткості кузова.

МОНІТОРИНГ ТИСКУ У ШИНАХ.

Менший рівень споживання пального та менший знос шин завдяки правильному тиску.

ЗБІЛЬШЕНІ КУТИ ПОВОРОТУ КОЛІС.

Покращена маневреність та менший знос шин.

ДО ВОСЬМИ КАМЕР.

Оптимізована оглядовість навколо вантажівки для будь-якої сфери застосування.

ВСТАНОВЛЕННЯ НАДБУДОВ — ЦЕ ПРОСТО.

Встановіть їх одразу на заводі.

ЗДВОЄНА СИСТЕМА АКУМУЛЯТОРНИХ БАТАРЕЙ.

Потужність для обладнання кабіни та запуску двигуна.

АКУМУЛЯТОРНА БАТАРЕЯ AGM.

Поліпшена продуктивність акумуляторної батареї.

ІНДИКАТОР НАВАНТАЖЕННЯ.

Використання у допустимих межах.

КАМЕРА ЗАДНЬОГО ВИДУ.

Для точності та безпеки.

Силова лінія.

Двигуни

16 ЛІТРІВ	Максимальна потужність	Максимальний крутний момент
D16K550 (410 кВт)	550 к.с. при 1380–1700 об/хв	2800 Н·м при 900–1380 об/хв
D16K650 (480 кВт)	650 к.с. при 1450–1700 об/хв	3150 Н·м при 950–1450 об/хв
D16K750 (550 кВт)	750 к.с. при 1600–1700 об/хв	3550 Н·м при 950–1400 об/хв

Коробки перемикання передач

I-SHIFT

12-ступінчаста коробка перемикання передач з дільником і демультіплікатором, з автоматизованою системою перемикання передач.

Версія з понижуючими передачами полегшує управління автопоїздами загальною вагою до 325 тонн.

Тип	Вища передача	Крутний момент двигуна (Н·м)	Дозволена вага автопоїзда (т)
AT2812F	Пряма	2800	60
ATO3112F	Підвищена передача	3150	100
ATO3512F	Підвищена передача	3550	100

Деяке обладнання, показане чи згадане, може бути доступне лише як опція чи аксесуар, та може відрізнятися у різних країнах згідно з місцевим законодавством. Ваш дилер Volvo з радістю надасть вам більш докладну інформацію. Кольори можуть дещо відрізнятися через особливості процесу друку. Ми залишаємо за собою право змінювати технічні характеристики без попереднього повідомлення.

Дізнайтеся більше та побудуйте свою нову вантажівку на сайті volvotrucks.com.ua

A close-up, low-angle shot of the front grille of a Volvo FH16 truck. The grille is dark and covered in numerous small water droplets, suggesting it has been recently washed or is in a wet environment. The lighting is dramatic, highlighting the texture of the grille and the metallic sheen of the 'FH16' badge. The background is a plain, light color, making the truck's details stand out.

FH16

VOLVO

Volvo Truck Corporation
volvotrucks.com